

MCA 18 90 SF

Bestell-Nr. / Bestelnr. / Ord. code / N° de cde.

921 762-001

D

Montageanleitung

Stoßfängerantenne für Autotelefon D1, D2 und andere Netze im 900 MHz-Bereich.

- **Kapitel 1:** (Seite 2 - 4)
Einbau universal
- **Kapitel 2:** (Seite 3 - 7)
Einbau in Mercedes Benz:
S-Klasse-Limousinen + Coupés
S 280 - S 600 Limousine + Coupé
Baureihe: W 140 6.95 →
C 140 11.95 →
- **Kapitel 3:** (Seite 8 - 15)
Einbau in Mercedes Benz:
E-Klasse-Limousinen
E 200 - E 420
E 50 AMG
Baureihe: W 210 9.95 →
und
E-Klasse-T-Modelle
E 200 - E 420
Baureihe: S 210

Achtung!

Lesen Sie zuerst das **gesamte für Sie zutreffende Kapitel und unsere Hinweise auf der Rückseite**. Prüfen Sie bitte sorgfältig, ob die aufgezeigten Bedingungen an Ihrem Fahrzeug zutreffen und beim Einbau eingehalten werden können.
Beachten Sie außerdem spezifische Montagehinweise des Fahrzeugherstellers.

NL

Montagehandleiding

Bumperantenne voor autotelefoon NMT, GSM en andere 900 MHz netwerken.

- **Hoofdstuk 1:** (pagina 2 - 4)
Inbouw universeel
- **Hoofdstuk 2:** (pagina 3 - 7)
Geslacht voor Mercedes Benz:
S-Klasse vierdeurs + coupés
S 280 - S 600 vierdeurs + coupé
Serie: W 140 6.95 →
C 140 11.95 →
- **Hoofdstuk 3:** (pagina 8 - 15)
Geslacht voor Mercedes Benz:
E-Klasse vierdeurs
E 200 - E 420
E 50 AMG
Serie: W 210 9.95 →
en
E-Klasse T-modellen
E 200 - E 420
Serie: S 210

Let op!

Lees eerst het **gehele voor belangrijke hoofdstuk en onze aanwijzingen op de achterzijde door**. Ga zorgvuldig na of het voertuig aan alle nodige voorwaarden voldoet en of deze verder in acht genomen kunnen worden tijdens de montage.
Bovendien dient u rekening te houden met de montage-instructies die voorgeschreven worden door de autofabrikant.

GB

Installation instructions

Bumper antenna for car telephone networks in the 900 MHz range.

- **Section 1:** (pages 2 - 4)
Installation universal
- **Section 2:** (pages 3 - 7)
Installation in Mercedes Benz:
S-Class Saloon + Coupés
S 280 - S 600 Saloon + Coupé
Series: W 140 6.95 →
C 140 11.95 →
- **Section 3:** (pages 8 - 15)
Installation in Mercedes Benz:
E-Class Saloon
E 200 - E 420
E 50 AMG
Series: W 210 9.95 →
and
E-Class T-Models
E 200 - E 420
Series: S 210

Important!

First read through the **whole of the section relevant to you and our notes on the back**. Please check whether the specified conditions concern your vehicle and can be observed when the antenna is installed.
In addition, please also observe the installation instructions specified by the respective vehicle manufacturer.

F

Instruction de montage

Antenne intégrée dans le pare-chocs arrière dans la gamme 900 MHz.

- **Chapitre 1:** (pages 2 - 4)
Montage universel
- **Chapitre 2:** (pages 3 - 7)
Montage sur Mercedes Benz:
Berline classe S + coupés
Berline S 280 - S 600 + coupé
Série: W 140 6.95 →
C 140 11.95 →
- **Chapitre 3:** (pages 8 - 15)
Montage sur Mercedes Benz:
Berline classe E
E 200 - E 420
E 50 AMG
Série: W 210 9.95 →
et
Modèles T classe E
E 200 - E 420
Série: S 210

Attention!

Lisez tout d'abord au **complet le chapitre vous concernant ainsi que nos remarques au verso**. Vérifiez soigneusement si les conditions indiquées sont remplies sur votre véhicule et si elles peuvent être respectées lors du montage.
Observez en outre les instructions de montage spécifiques du constructeur du véhicule.

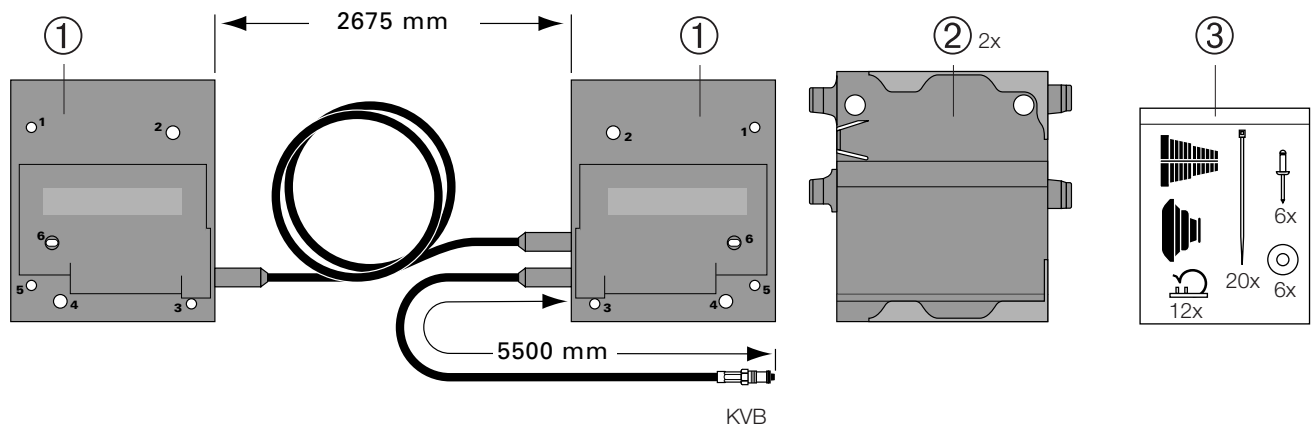

Lieferumfang

- ① Antennensonden mit Kabel
- ② Befestigungsplatten (W+S 210)
- ③ Montageteile
- 4 Montageanleitung

Samenstelling

- ① Antenne units met kabel
- ② Bevestigingsplaten (W+S 210)
- ③ Montage onderdelen
- 4 Montagehandleiding

Scope of delivery

- ① Antenna units with cables
- ② Mounting plates (W+S 210)
- ③ Mounting components
- 4 Installation instructions

Gamme de livraison

- ① Sondes d'antenne avec câbles
- ② Plaques de fixation (W+S 210)
- ③ Pièces de montage
- 4 Instructions de montage

Kapitel 1

Hoofdstuk 1

Section 1

Chapitre 1

Einbau universal

Inbouw universeel

Installation universal

Montage universel

Voraussetzungen am Fahrzeug

Voorwaarden waaraan de auto moet voldoen

Vehicle requirements

Conditions à remplir sur le véhicule

- Die Stoßfängerschale muß aus Kunststoff sein. Für die beiden Antennensonden muß im Bereich der Seitenflanken ein von Metallteilen freier Raum (Tabuzone) vorhanden sein. Die Antennensonden müssen vor dem Karosserieblech und möglichst parallel zu ihm montiert werden. Eine Abweichung von $\pm 10^\circ$ ist zulässig.

- De bumper dient uit kunststof te bestaan. Voor de antenne units dient aan beide zijden van het voertuig een metaalvrije zone te zijn („verboden zone“). De antennesonden moeten voor de carrosserie en het liefst parallel daaraan gemonteerd worden. Een afwijking van $\pm 10^\circ$ is toegestaan.

- The bumper shell must be made of plastic. For the two antenna units, there must be a space free of metal parts (forbidden zone) at either side of the vehicle. The antenna must be fitted in front of the steel body shell and as parallel as possible to it. A deviation of $\pm 10^\circ$ is permissible.

- La coque du pare-chocs doit être composée de plastique. Un espace exempt de parties métalliques (zone tabouée) doit exister pour les deux sondes de l'antenne au niveau des flancs latéraux. Les sondes à l'antenne doivent être montées devant la tôle de carrosserie et si possible parallèles à celle-ci. Une différence de $\pm 10^\circ$ est admissible.

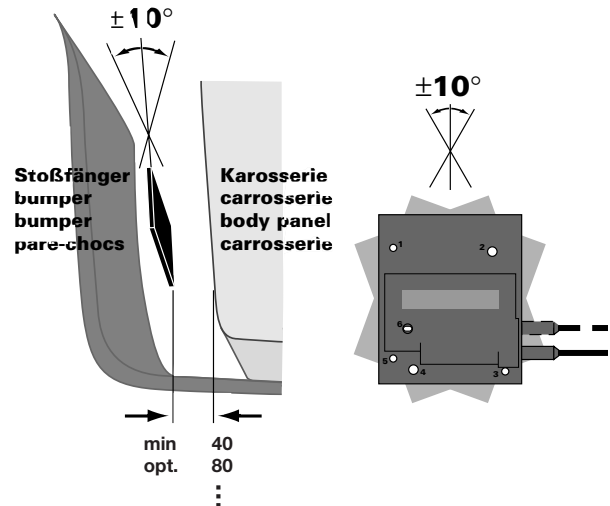
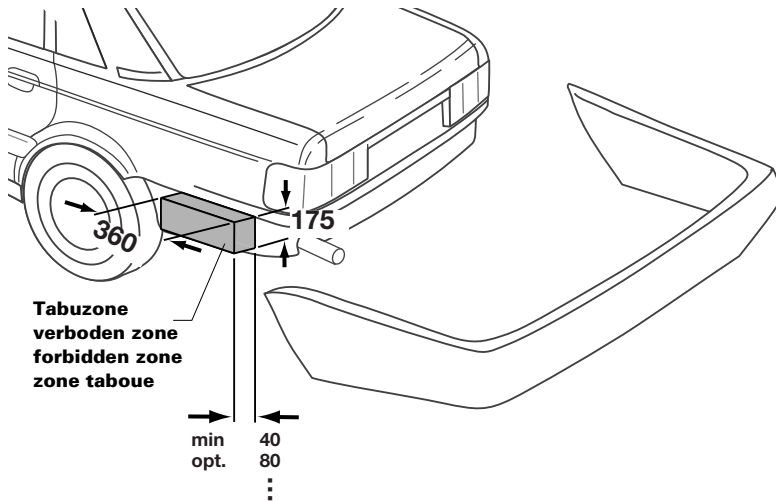

- Die Lage der Antennensonden ist richtig, wenn die Kabelabgänge horizontal liegen. Daraus resultieren 4 mögliche Lageversionen.

- De positie van de antenne unit is correct, wanneer de uitgaande kabels horizontaal liggen. Vier verschillende posities zijn mogelijk.

- The position of the antenna unit is correct when the outgoing cables are horizontal. 4 different positions are therefore possible.

- Les sondes de l'antenne sont bien placées lorsque les départs de câbles sont horizontaux. Il en résulte 4 positions possibles.

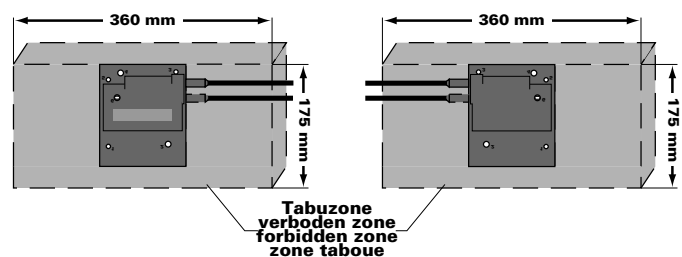
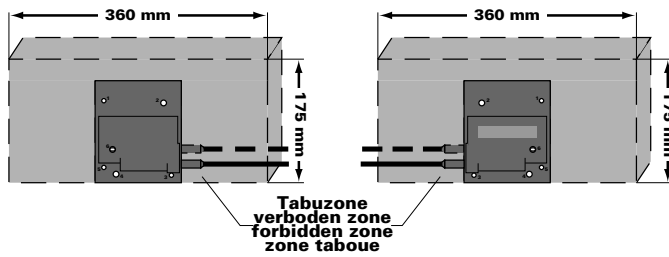

- Die Antennensonden sollten nicht direkt vor Lüftungsöffnungen angebracht werden. Sollten störende Einflüsse auf Lautsprecher-Systeme oder Soundanlagen beim Telefonieren hörbar sein, sind die Lüftungsöffnungen mit einem feinmaschigen Drahtgeflecht (Lochgröße max. 8 mm) abzudecken.

- De antenne units mogen niet voor de opening van de ventilatie gemonteerd worden. Als storende invloeden op luidsprekersystemen of geluidsinstallaties bij het telefoneren hoorbaar zijn, dan moeten de ventilatieopeningen met een fijnmazig kippengaas (maasgrootte max. 8 mm) afgedekt worden.

- The antenna units should not be mounted directly in front of ventilation openings. If interference can be heard on the loudspeaker system or sound system when making a telephone call, cover the ventilation openings with a fine wire mesh (hole size max. 8 mm).

- Ne pas fixer les sondes de l'antenne directement devant des ouvertures de ventilation. Si des influences perturbantes sur les systèmes de haut-parleurs ou les installations phoniques devaient être perceptibles en téléphonant, les orifices d'aération doivent être recouverts d'un grillage de fil métallique à mailles fines (dimension maximale des trous 8 mm).

Achtung!

- Die Kunststoffummantelung der Antennensonden und die HF-Kabel dürfen **nicht** beschädigt werden, ansonsten ist bei eindringender Feuchtigkeit die Funktion nicht gewährleistet.

Deshalb:

- nicht durch die vorhandenen Löcher an den Sonden bohren.
- keine weiteren Löcher einbringen.
- keine Ecken, bzw. Kanten verändern.
- mit Werkzeug an den Sonden und HF-Kabeln vorsichtig arbeiten.
- Abstand zur Abgasanlage oder heißen Teilen einhalten.

Attentie!

- De kunststofbehuizing van de antenne unit en de HF-kabels mogen **niet** beschadigt worden. Gebeurt dit wel, dan kan door het binnendringen van vocht in de antenne unit een goede werking niet gegarandeerd worden.

Daarom:

- niet door de voorhanden zijnde gaten van de antenne units boren.
- niet meerdere gaten aanbrengen.
- geen hoeken, respectievelijk randen veranderen.
- wees voorzichtig met het gebruik van gereedschap bij het monteren van de antenne unit en de HF-kabelverbindingen.
- Houd afstand tot de uitlaatinstallatie of hete onderdelen.

Attention!

- The plastic coating of the antenna units and the HF cables must **not** be damaged, otherwise the function may be influenced by penetrating humidity.

Therefore:

- do not widen the existing holes in the antenna units.
- do not pierce new holes.
- do not modify edges.
- be careful when using tools.
- Maintain clearance from the exhaust system or hot items.

Attention!

- **Ne pas** endommager la gaine en plastique des sondes de l'antenne ni les cables H.F., autrement la fonction n'est plus garantie à cause de l'entrée d'eau.

Veillez:

- ne pas aléser les trous dans les sondes.
- ne pas percer des nouveaux trous.
- ne pas modifier les bords des sondes.
- être prudent en travaillant avec les outils.
- Respecter l'écartement envers l'installation des gaz d'échappement ou les pièces brûlantes.

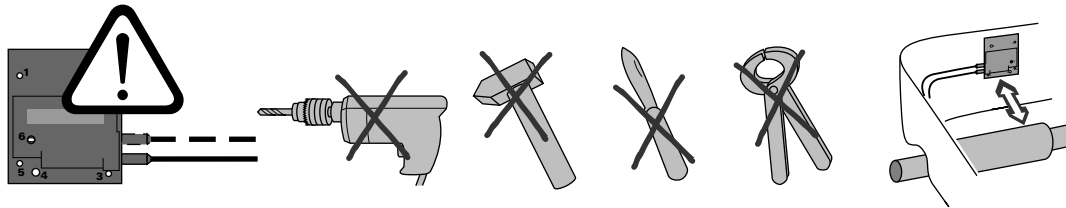

Montage der Antennensonden

- Die Befestigung der Antennensonden im Stoßfänger ist mit den beigefügten Kunststoff-Blindnieten an Loch 1 und 3 direkt möglich.

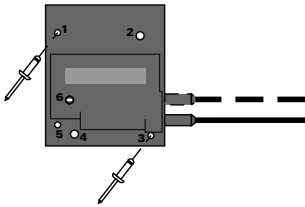

Monteren van de antenne units

- De antenne units kunnen met behulp van de bijgeleverde kunststof klinknagels in de gaten 1 en 3 direct gemonteerd worden.

Installation of antenna units

- The antenna units can be directly mounted in the bumper by inserting the enclosed pop rivets into holes 1 and 3.

Montage des sondes de l'antenne

- Les sondes de l'antenne peuvent être fixées directement dans le pare-chocs aux trous 1 et 3 avec les rivets borgnes fournis.

- Mit den zusätzlichen Kunststoff-scheiben können die Kunststoff-Blindnieten auch am Loch 2, 4 und 5 verwendet werden.

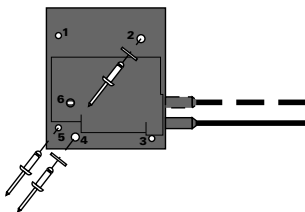

- Indien de bijgeleverde kunststof ringetjes gebruikt worden, kunnen de kunststof klinknagels ook gebruikt worden in gaten 2, 4 en 5.

- If the plastic washers are used, the plastic pop rivets can also be inserted in holes 2, 4 and 5.

- Avec les rondelles en plastique supplémentaires, les rivets borgnes en plastique peuvent également être utilisés aux trous 2, 4 et 5.

- Möglich ist auch die Befestigung durch Metall-Blindnieten mit **geringer Abreißkraft** oder Schrauben mit entsprechenden max. Abmessungen.

- De antenne units mogen ook gemonteerd worden met metalen klinknagels met een **geringe trekkracht** of met bouten van de volgende afmetingen.

- The antenna units may also be mounted using metal pop rivets with **low pull-off strength** or bolts with suitable max. dimensions.

- La fixation peut également être effectuée avec des rivets borgnes métalliques **à faible force d'arrachement** ou des vis de dimensions maximales appropriées.

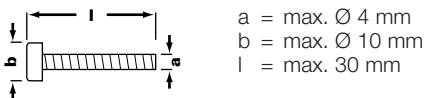

- Mit geeigneten Klebern ①, ist eine direkte Befestigung an der Innenseite der Stoßfängerschale durchführbar. Die Aushärtungszeiten und sonstigen Vorgaben der Hersteller sind dabei zu beachten.

- Met geschikte lijm ① direct bevestigen aan de binnenkant van de bumperschaal. Men moet hierbij echter nog wel letten op de uithardingstijd en verdere voorschriften van de producent.

- Direct fitting to the interior of the bumper is possible using suitable adhesive ①. Please pay special attention to the instructions of the manufacturers.

- Une fixation directe à la face intérieure de la coque du pare-chocs peut être réalisée à l'aide de colles appropriées ①. Veuillez faire spécialement attention aux instructions des fabricants.

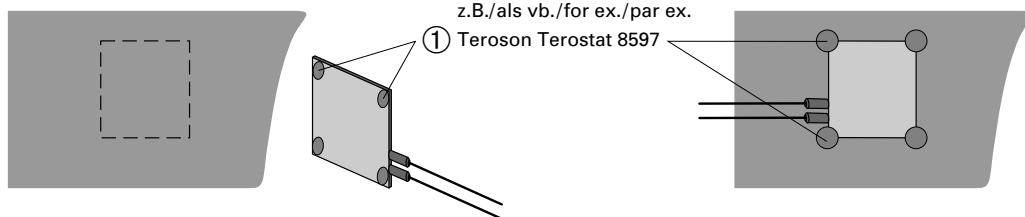

Kabelverlegung – Kabelführung im Stoßfänger

- Die Kabel aus der Tabuzone horizontal führen. Die Überlänge des Verbindungskabels zwischen den Antennensonden im Stoßfänger außerhalb der Tabuzonen schleifen – nicht kürzen. Die Kabel dürfen die Tabuzonen nicht kreuzen oder queren. Zur Befestigung geeignete Kabelbinder oder Klebehalter verwenden.

Achtung!

Halten Sie ausreichend Abstand zu:

- wärmeabstrahlenden Teilen, z.B. Abgasanlage, Kühler, Motor. Gegebenenfalls Temperaturschutz (z.B. Wärmeschutzschlauch) anbringen.
- beweglichen Teilen, z.B. Lüfter, Lichtmaschine, Lenkung, Stoßdämpfer.

Achten Sie auf eventuelle Scheuerstellen.

Het plaatsen van de kabels in de bumper

- Vanuit de „verboden zone“ dienen de kabels horizontaal geplaatst te worden. De resterende lengte wegwerken in de bumper buiten de „verboden zone“, de kabel niet verkorten. De kabels mogen de „verboden zone“ niet kruisen. Gebruik geschikte kabelbandjes of clips om de kabels te bevestigen.

Let op!

Houd voldoende afstand tot:

- warmte-afgevend onderdelen, bijv. uitlaatinstallatie, radiator, motor. Eventueel temperatuurbescherming (bijv. warmteisoliatieslang) aanbrengen.
- bewegende delen, bijv. ventilator, lichtinstallatie, besturing, schokbrekers.

Let op eventuele schuurplaatsen.

Laying cables in bumper

- Lay the cables from the forbidden zone horizontally. Loop the excess connecting cable between the antenna units in the bumper outside the forbidden zone - do not cut the cables to length. The cables must not cross the forbidden zones. Use suitable cable binders or adhesive clips to secure the cables in place.

Important!

Maintain sufficient clearance from:

- Parts that radiate heat, e.g. exhaust system, radiator, engine, if necessary apply temperature protection (e.g. thermal protective sleeving).
- Moving parts, e.g. fans, generator, steering, shock absorbers.

Take care to avoid chaffing.

Pose des câbles dans le pare-chocs

- Faire sortir les câbles horizontalement de la zone taboue. Former une boucle en dehors de la zone taboue avec l'excédent de câble de connexion entre les sondes de l'antenne, dans le pare-chocs. Ne pas raccourcir. Les câbles ne doivent pas croiser ou traverser la zone taboue. Pour la fixation, utiliser des attache-câbles ou des fixations adaptées.

Attention!

Maintenir un écartement suffisant envers :

- les pièces dégagant de la chaleur, par exemple installation de gaz d'échappement, radiateur, moteur. Installer au besoin une protection thermique (par exemple gaine calorifuge).
- les éléments en mouvement, par exemple aérateur, dynamo d'éclairage, direction, amortisseur.

Veiller aux endroits éventuellement abrasés.

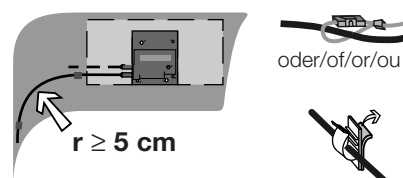

Einbau des Stoßfängers mit Antenne

- Bei Wiedereinbau des Stoßfängers zuerst das Anschlusskabel zum S-/E-Gerät einführen. Eine der beiliegenden Kabeltüllen aufsetzen und eindrücken. Kabel zum S-/E-Gerät verlegen und Funktionsprüfung durchführen.

Monteren van de bumper met antenne

- Wanneer u de bumper met de geïnstalleerde antenne monteert, plaatst u eerst de kabel naar de ontvanger. Zet er één van de bijgevoegde kabeltules op en druk deze aan. Leg de kabel naar het zend-/ontvangstapparaat en voer een functietest uit.

Mounting bumper with antenna

- When mounting the bumper, first lay the connection cable to the transceiver unit. Fit one of the cable sleeves provided and press in. Lay cable to transceiver unit and perform functional check.

Montage du pare-chocs avec l'antenne

- Lors du remontage du pare-chocs, introduire d'abord le câble de connexion vers le téléphone. Installer l'un des passe-câbles ci-joints et l'enfoncer. Poser le câble vers l'appareil le téléphone et procéder au contrôle du fonctionnement.

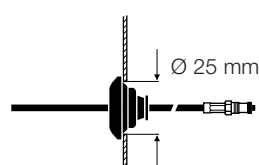
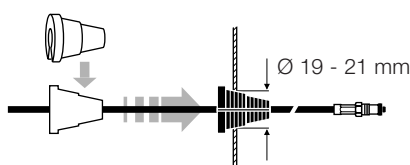
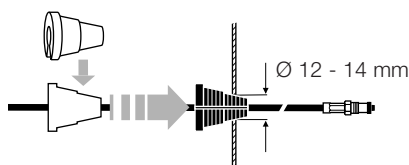

KVB siehe Seite 15
zie bladzijde 15
see page 15
voir page 15

Bitte beachten Sie die Zubehörliste Seite 15 und unsere Garantiehinweise Seite 16!

Zie ook de toebehorenlijst op pagina 15 en onze garantiebevestigingen op pagina 16!

Please note the list of accessories on page 15 and our notes about the guarantee on page 16!

Veuillez respecter la liste des accessoires figurant sur la page 15 ainsi que nos remarques de garantie figurant sur la page 16!

Kapitel 2

Einbau in:
Mercedes Benz
S-Klasse-Limousinen +
Coupés
S 280 - S 600 Limousine
+ Coupé

Baureihe: W 140 6. 95 →
C 140 11. 95 →

Hoofdstuk 2

Geschikt voor:
Mercedes Benz
S-Klasse vierdeurs +
coupés
S 280 - S 600 vierdeurs +
coupé

Serie: W 140 6. 95 →
C 140 11. 95 →

Section 2

Installation in:
Mercedes Benz
S Class Saloons +
Coupés
S 280 - S 600 Saloon +
Coupé

Series: W 140 6. 95 →
C 140 11. 95 →

Chapitre 2

Montag sur:
Mercedes Benz
Berlines Classe S +
Coupés
Berline S 280 - S 600 +
Coupé

Série: W 140 6. 95 →
C 140 11. 95 →

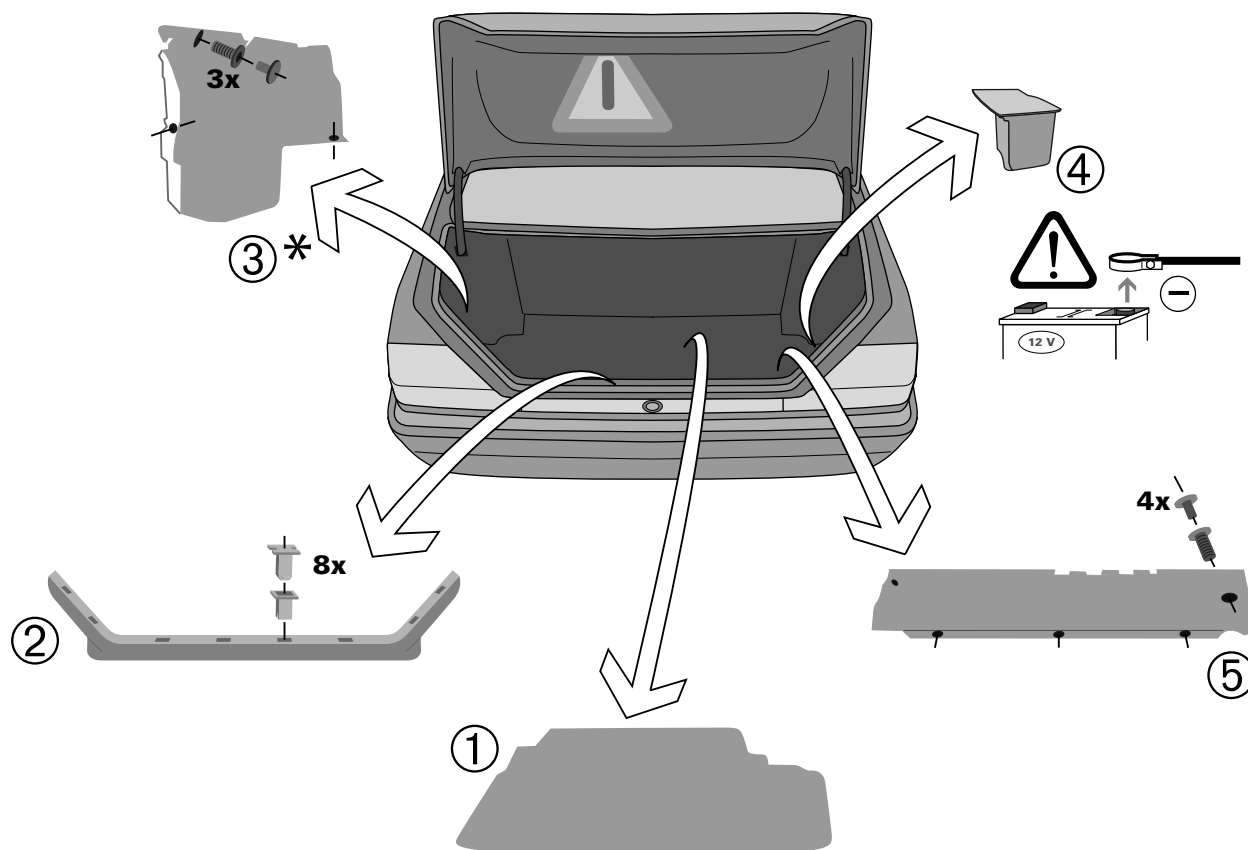

Vorbereitungen am Fahrzeug

- ① Kofferraum-Bodeneinlage entfernen.
- ② Äußere Heckleiste entfernen (8 Klipse aushebeln).
- ③* Linke Seitenwandabdeckung entfernen (3 Spreizdorne aushebeln).
- ④ Abdeckung über der Batterie entfernen. Batterie-Minuspol abklebmen.
- ⑤ Innere Heckwandabdeckung entfernen (4 Spreizdorne aushebeln).

Hinweis:

Bitte beachten Sie außerdem spezifische Montagehinweise des Fahrzeugherstellers.

Vorbereiding van het voertuig

- ① De bodemat van de kofferruimte verwijderen.
- ② Haal de buitenste achterstrip eraf (wip de 8 clips eruit).
- ③* Verwijder de linkerzijwandbekleding (wip de 3 expansiemandrijnen eruit).
- ④ De bekleding van de accu verwijderen. De minpool van de accu losmaken.
- ⑤ Verwijder de achterwandafdekking aan de binnenzijde (wip de 4 expansiemandrijnen eruit).

Opmerking:

Houd u rekening met de specifieke montagevoorschriften van de autofabrikanten.

Preparing the vehicle for installation

- ① Remove the carpet from the floor of the boot.
- ② Remove the external trim strip from the rear of the car (pry out 8 clips).
- ③* Remove the left side wall cover (pry out 3 expanding plugs).
- ④ Remove the cover above the battery. Disconnect the minus terminal of the battery.
- ⑤ Remove the internal rear wall cover (pry out 4 expanding plugs).

Note:

In addition, please also observe the installation instructions specified by the respective vehicle manufacturer.

Préparatifs sur le véhicule

- ① Retirer le revêtement du sol du coffre.
- ② Retirer la barre arrière extérieure (extraire les 8 clips).
- ③* Retirer la garniture de la paroi latérale gauche (extraire les 3 tenons extensibles).
- ④ Retirer le couvercle au-dessus de la batterie.
- ⑤ Retirer la garniture intérieure de la paroi arrière (extraire les 4 tenons extensibles).

Remarque:

Observez en outre les instructions de montage spécifiques du constructeur du véhicule.

* Bei Ausrüstung mit zusätzlichen Geräten (z.B. CD-Player) müssen diese erforderlichenfalls vorher gelöst werden, um die Seitenwandabdeckung entfernen zu können.

* Bij uitvoering met extra apparaten (bijv. CD-speler) moeten deze eventueel tevoren losgemaakt worden om de zijwandbekleding te kunnen verwijderen.

* If additional devices are installed (e.g. CD player), they may have to be removed beforehand to allow the side wall cover to be removed.

* Sur un véhicule équipé d'appareils supplémentaires (p. ex. platine CD), ceux-ci doivent le cas échéant être débranchés pour pouvoir retirer la garniture des parois latérales.

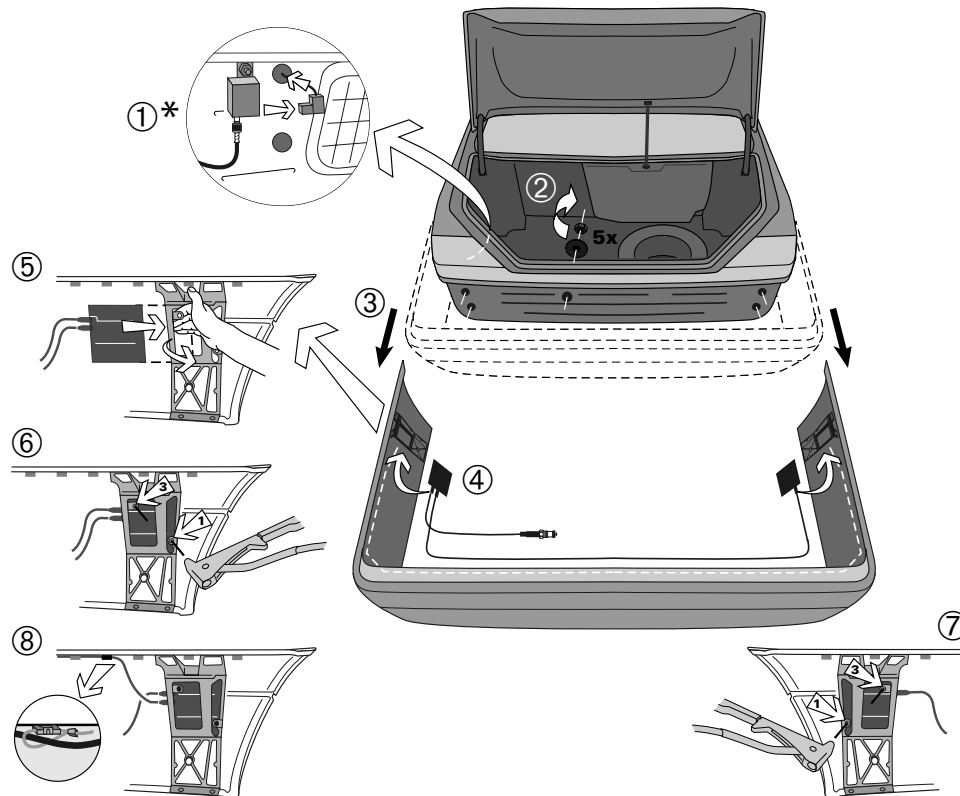

Heckstoßfänger abbauen Antenne montieren

- ①* Antennenanschluß abziehen, Tülle und Abdeckung am 2. Loch (falls vorhanden) hinausdrücken.
- ② 5 Muttern (SW 13) mit Scheiben lösen und abnehmen.
- ③ Stoßfänger beidseitig gleichmäßig nach hinten gleichmäßig und lackgeschützt ablegen.
- ④ Antenne am Stoßfänger auslegen, Kabel sorgsam abwickeln.
- ⑤ Antennensonde mit 2 Kabel am linken Seitenträger hinter die Befestigungshalter führen.
- ⑥ Kunststoff-Blindnieten einsetzen und danach mit entsprechender Zange ziehen (Einsatz 3, 2 mm).
- ⑦ Antennensonde mit 1 Kabel analog am rechten Seitenträger befestigen.
- ⑧ Sondenverbindungskabel an den vorhandenen Klammern anbinden.

* Bei Ausrüstung mit Parktronic-System (PTS) die Verbindungsleitung am vorhandenen Steckverbinder auftrennen und das Kabel zum Stoßfänger mit Tülle nach außen durchdrücken.

Demontage van de achterbumper Monteren van de antenne

- ①* Trek de antenneaansluiting eraf, druk de tule en afdekking op het 2e gat (indien aanwezig) naar buiten.
- ② Maak de 5 moeren (steeksleutel 13) met schijven los en haal ze eraf.
- ③ De achterbumper dient aan beide kanten gelijktijdig naar achteren te worden geschoven en op een lakbeschermende ondergrond te worden neergelegd.
- ④ De antenne voor de bumper leggen en vervolgens de kabel voorzichtig afwikkelen.
- ⑤ Leg de antennesonde met 2 kabels op de linker zijdrager achter de bevestigingshouder.
- ⑥ Zet er kunststof blinde klinknagels in en trek ze aan met de juiste tang (inzet 3,2 mm).
- ⑦ Bevestig de antennesonde met 1 kabel analoog aan de rechter zijdrager.
- ⑧ Bind de sondeverbindingskabel vast met de aanwezige klemmen.

* Maak bij uitvoering met het Parktronic-systeem (PTS) de verbindingleiding op de aanwezige steekverbinding los en druk de kabel naar de bumper met tule naar buiten.

Removing the rear bumper Mounting the antenna

- ①* Remove the antenna connector and push out the sleeve and (if fitted) the cover on the second hole.
- ② Loosen and remove 5 nuts (13 mm spanner) and washers.
- ③ Remove the rear bumper by pulling backwards on both sides. Place the bumper on soft material to prevent damage to the paintwork.
- ④ Position the antenna along the bumper, straightening the cable carefully.
- ⑤ Place the antenna unit with two cables behind the mounting bracket at the left end of the bumper.
- ⑥ Insert the plastic blind rivets and tighten them with the appropriate tool (insert 3, 2 mm).
- ⑦ Mount the antenna unit with one cable in a similar manner at the right end of the bumper.
- ⑧ Secure the connecting cable between the units under the existing cable clips.

* If the Parktronic System (PTS) is installed, the connectors of the connecting cables must be unplugged and the cable to the bumper together with its sleeve must be pushed outwards through the hole.

Démontage du pare-chocs arrière et montage de l'antenne

- ①* Retirer le raccord de l'antenne, pousser le passe-fil et, si présent, le capuchon du deuxième trou.
- ② Desserrer et retirer les 5 écrous (SW 13) avec les rondelles.
- ③ Guider le pare-chocs en le tirant simultanément en arrière des deux côtés et le déposer en protégeant la peinture.
- ④ Intégrer l'antenne dans le pare-chocs, dérouler soigneusement le câble.
- ⑤ Amener la sonde d'antenne avec 2 câbles sur le montant latéral gauche derrière les supports de fixation.
- ⑥ Mettre en place les rivets borgnes en plastique puis les serrer ensuite avec la pince correspondante (garniture 3, 2 mm).
- ⑦ Fixer de façon similaire la sonde d'antenne avec 1 câble sur le montant latéral droit.
- ⑧ Brancher les câbles de raccordement des sondes sur les bornes existantes.

* Sur un véhicule équipé du système Partronic (PTS), détacher le fil de raccordement du raccord enfichable existant et pousser le câble et le passe-fil vers l'arrière à travers le pare-chocs.

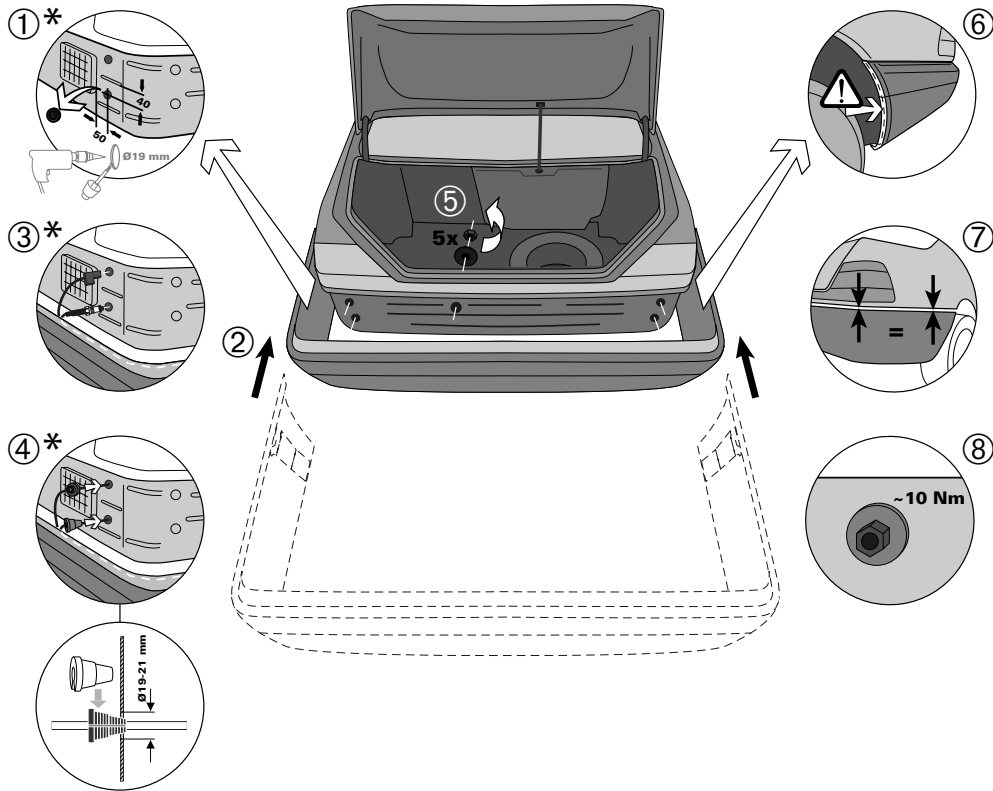

Kabeldurchführung und Montage des Heckstoßfängers

- ①* Durchführungslloch mit Ø 19 mm (falls nicht vorhanden) bohren.
 - ② Stoßfänger beidseitig, gleichmäßig in den Führungen nach vorne schieben.
 - ③* Dabei vorher die Kabel einführen und
 - ④* die Dichttüllen einsetzen. Antenne wieder anschließen.
 - ⑤ Die 5 Scheiben und Muttern lose aufsetzen.
 - ⑥ Die Position der Spritzwand hinter der Stoßfängerschale richten.
 - ⑦ Stoßfängeroberkante mit Karosserie ausrichten und halten.
 - ⑧ Die 5 Muttern anziehen (Anzugsmoment ~10 Nm).
- Abschließend das HF-Kabel zum S-/E-Gerät verlegen. Batterie anklemmen und Funktionsprüfung durchführen.

Hinweis:

Sollten störende Einflüsse auf Lautsprechersysteme oder Soundanlagen beim Telefonieren hörbar sein, sind die Lüftungsöffnungen mit einem feinmaschigen Drahtgeflecht (Lochgröße max. 8 mm) abzudecken.

Ausgebaute Teile in umgekehrter Reihenfolge wieder einbauen.

* Bei Ausrüstung mit Parktronic-System (PTS) muß kein zusätzliches Durchführungslloch gebohrt werden, da das HF-Kabel von der Stoßfängerantenne durch die auf der PTS-Leitung bereits vorhandene Tülle gezogen und nach innen verlegt wird. Die Kabeltülle mit Dichtmasse zusätzlich abdichten.

Kabeldoorvoer en montage van de achterbumper

- ①* Boor een doorvoergat van Ø 19 mm (indien niet aanwezig).
 - ② Bumper aan beide zijden gelijkmatig in de geleiders schuiven.
 - ③* Voer daarbij eerst de kabel er doorheen en
 - ④* zet dan de afdichtingstules erin. Sluit de antenne weer aan.
 - ⑤ Zet de 5 schijven en moeren er los op.
 - ⑥ Het binnenspatbord in de bumperschalen haken.
 - ⑦ De bovenkant van de bumper tegen opzichte van de carrosserie goed uitlijnen en de moeren direct stevig aandraaien.
 - ⑧ De 5 moeren aantrekken. (aandraai moment ~10 Nm).
- Afsluitend de HF-kabel met de telefoon verbinden. De accu vastklemmen en vervolgens het functioneren van de radio en telefoon testen.

Opmerking:

Als storende invloeden op luidsprekersystemen of geluidsinstallaties bij het telefoneren hoorbaar zijn, dan moeten de ventilatieopeningen met een fijnmazig kippengaas (maasgrootte max. 8 mm) afgedekt worden.

De gemonteerde delen in omgekeerde volgorde weer inbouwen.

* Bij uitvoering met Parktronicstelsel (PTS) behoeft geen extra gat geboord te worden, omdat de HF-kabel van de bumperantenne door de reeds op de PTS-leiding aanwezige tulle getrokken en naar achteren gelegd wordt. De kabeltulle daarna met afdichtingsmateriaal afdichten.

Cable feed and fitting the rear bumper

- ①* If necessary, drill a hole with 19 mm dia. for the cable.
 - ② Slide the bumper forwards into its guides, pushing both sides uniformly.
 - ③* As you do this, insert the cable in the hole and
 - ④* fit the sealing sleeves. Connect the antenna again.
 - ⑤ Fit the 5 washers and nuts, but do not tighten them yet.
 - ⑥ Adjust the position of the splashboard behind the bumper shell.
 - ⑦ Align the upper edge of the bumper with the bodywork and hold in this position.
 - ⑧ Tighten the 5 nuts (tightening torque ~10 Nm).
- Finally, lay the HF cable so that it can be connected to the transceiver unit. Connect the battery and check that the unit is functioning correctly.

Note:

If interference can be heard on the speaker or sound systems during telephone calls, the ventilation opening must be covered with wire mesh.

Install all parts removed above in the reverse order.

* If the Parktronic System (PTS) is installed, an additional hole does not have to be drilled since the HF cable leading from the bumper antenna is drawn through the existing sleeve around the PTS cable and installed on the inside. A sealant should also be used to seal the cable sleeve.

Kabeldoorvoer en montage van de achterbumper

- ①* Percer (s'il n'existe pas) un trou de passage de Ø 19 mm.
 - ② Glisser le pare-chocs vers l'avant dans les guides en le poussant simultanément des deux côtés.
 - ③* Insérer préalablement les câbles et
 - ④* Insérer les passes-filet étanches. Raccorder de nouveau l'antenne.
 - ⑤ Monter sans les serrer les 5 rondelles et écrous.
 - ⑥ Aligner la position du tablier derrière la coque du pare-chocs.
 - ⑦ Aligner le bord supérieur du pare-chocs sur la carrosserie et le maintenir.
 - ⑧ Serrer les 5 écrous (couple de serrage ~10 Nm).
- Pour terminer, poser le câble HF vers le téléphone. Brancher la batterie et effectuer un contrôle du fonctionnement.

Remarque:

Si des parasites audibles gênants se manifestent dans les haut-parleurs ou les systèmes audio en téléphonant, recouvrir l'ouverture de ventilation avec une grille en fil métallique.

Remonter les pièces démontées dans l'ordre inverse.

* Sur un véhicule équipé du système Parktronic (PTS), il n'est pas nécessaire de percer un trou de passage supplémentaire étant donné que le câble HF de l'antenne du pare-chocs arrière va être inséré dans la gaine qui recouvre le fil du PTS et monté vers l'intérieur. Recouvrir l'étanchéification du passe-filet.

Kapitel 3

Hoofdstuk 3

Section 3

Chapitre 3

Einbau in:
Mercedes Benz
E-Klasse-Limousinen
E 200 - E 420

E 50 AMG
Baureihe: W 210 9.95 →
und

E-Klasse-T-Modelle

E 200 - E 420

Baureihe: S 210

Einbau in:
Mercedes Benz
E-Klasse vierdeurs
E 200 - E 420

E 50 AMG
Serie: W 210 9.95 →
en

E-Klasse T-modellen

E 200 - E 420

Serie: S 210

Installation in:
Mercedes Benz
E-Class Saloons
E 200 - E 420

E 50 AMG
Series: W 210 9.95 →
and

E-Class T-Models

E 200 - E 420

Series: S 210

Montage sur:
Mercedes Benz
Berlines classe E
E 200 - E 420

E 50 AMG
Série: W 210 9.95 →
et

Modèles T classe E

E 200 - E 420

Série: S 210

Limousine

Vierdeurs

Saloon

Berline

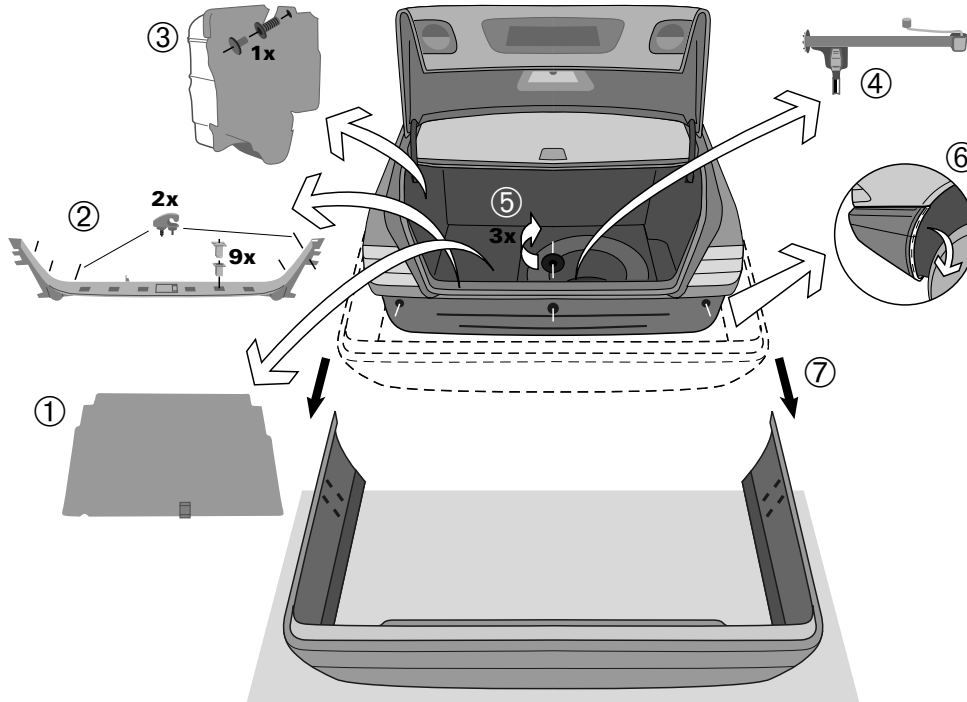

Vorbereitungen am Fahrzeug

- ① Kofferraum-Bodeneinlage entfernen.
- ② Heckleiste entfernen (9 Klipse aushebeln und die 2 Einhängen abschrauben).
- ③ Linke Seitenwandabdeckung entfernen (1 Spreizdorn aushebeln).
- ④ Wagenheber herausnehmen.

Heckstoßfänger ausbauen

- ⑤ 3 Muttern (SW 13) lösen und abnehmen.
- ⑥ Beidseitig im Radhaus die Kunststoffspritzwand von Hand aushängen (vorziehen).
- ⑦ Stoßfänger beidseitig gleichmäßig nach hinten führen und lackgeschützt ablegen.

Hinweis:

Bitte beachten Sie außerdem spezifische Montagehinweise des Fahrzeugherstellers.

Voorbereiding van het voertuig

- ① De bodemat van de kofferruimte verwijderen.
- ② De achterste beschermlijst verwijderen dmv van de 9 clips en de 2 bevestigingshaken.
- ③ Linker zijwandbekleding demonteren (1 vergrendelplug verwijderen).
- ④ Krik er uit halen.

Demontage van de achterbumper

- ⑤ De drie moeren (M 13) losmaken en verwijderen.
- ⑥ Aan beide kanten het binnen-spatbord er uit halen (voorzichtig naar voren trekken).
- ⑦ De achterbumper dient aan beide kanten gelijktijdig naar achteren te worden geschoven en op een lakbeschermende ondergrond te worden neergelegd.

Opmerking:

Houdt u rekening met de specifieke montagevoorschriften van de autofabrikanten.

Preparing the vehicle for installation

- ① Remove the carpet from the floor of the boot.
- ② Remove the rear cover strip (pry out 9 clips and unscrew and remove the two hooks).
- ③ Remove the left side wall cover (pry out 1 expanding plug).
- ④ Remove the jack.

Removing the rear bumper

- ⑤ Loosen and remove 3 nuts (13 mm spanner).
- ⑥ Remove the plastic splashwalls from the two wheel arches by pulling forward by hand.
- ⑦ Remove the rear bumper by pulling backwards on both sides. Place the bumper on soft material to prevent damage to the paintwork.

Note:

In addition, please also observe the installation instructions specified by the respective vehicle manufacturer.

Préparatifs sur le véhicule

- ① Retirer le revêtement du sol du coffre.
- ② Démonter la baguette arrière (tirer les 9 clips et dévisser les 2 crochets de fixation).
- ③ Retirer la garniture de la paroi latérale gauche (extraire le tenon extensible).
- ④ Sortir le cric.

Démontage du pare-chocs arrière

- ⑤ Desserrer et retirer les 3 écrous de 13.
- ⑥ Décrocher le tablier en plastique dans le compartiment de la roue en la tirant des deux côtés à la main.
- ⑦ Guider le pare-chocs en le tirant simultanément en arrière des deux côtés et le déposer en protégeant la peinture.

Remarque:

Observez en outre les instructions de montage spécifiques du constructeur du véhicule.

T-Modell

T-model

T-model

Modèle T

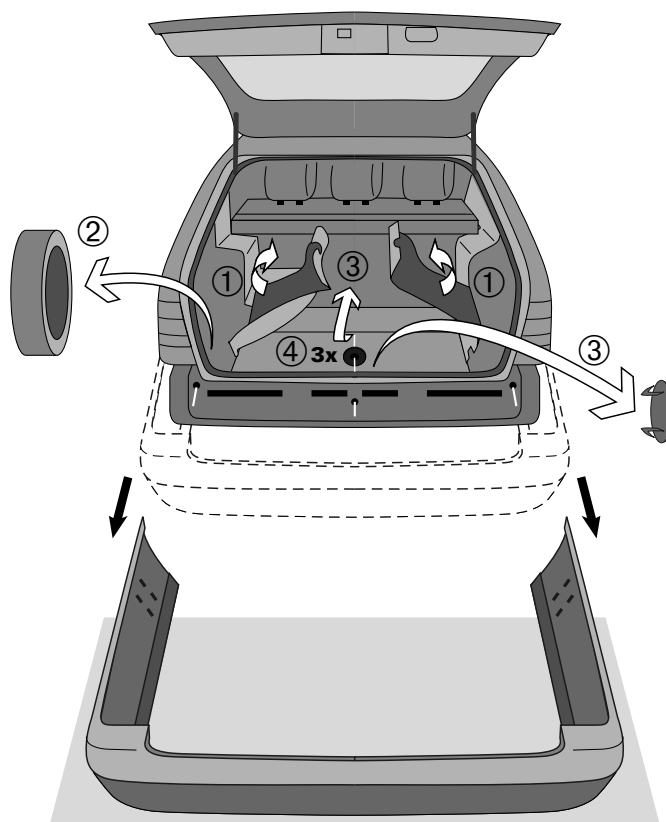

Vorbereitungen am Fahrzeug

- ① Im Kofferraum die linke und rechte Seitenwandklappe abnehmen.
- ② Das Reserverad herausnehmen.
- ③ Hebefachdeckel am Kofferraumboden öffnen, die Abdeckkappe in Heckwandmitte ausrasten.
- ④ Die 3 Muttern (SW 13) sind hiermit zugänglich, der weitere Ausbau des Heckstoßfängers entspricht dem der Limousine.

Vorbereiding van het voertuig

- ① In de kofferruimte de linker en rechter zijwandbekleding verwijderen.
- ② Het reservewiel eruit halen.
- ③ De bodem van de kofferruimte openen en uit de achterwand van de kofferruimte de ronde kunststof afdekkap verwijderen.
- ④ De drie moeren (M 13) zijn op deze manier toegankelijk. De verdere demontage is gelijk aan die van de limousine.

Preparing the vehicle for installation

- ① In the boot remove the left and right flap.
- ② Take off the spare-tyre.
- ③ Open the lid at the bottom of the boot. Click off the cover in the center of the rear wall.
- ④ The 3 nuts (13 mm spanner) are accessible. The further dismounting of the rear bumper corresponds to the Limousine.

Préparatifs sur le véhicule

- ① Retirer du coffre le clapet des parois latérales de gauche et de droite.
- ② Retirer la roue de secours.
- ③ Ouvrir le couvercle inférieur au fond du coffre et déboîter le capuchon de recouvrement.
- ④ Les 3 écrous de 13 sont ainsi accessibles; la suite du démontage du pare-chocs est la même que pour la berline.

Limousine

Vierdeurs

Saloon

Berline

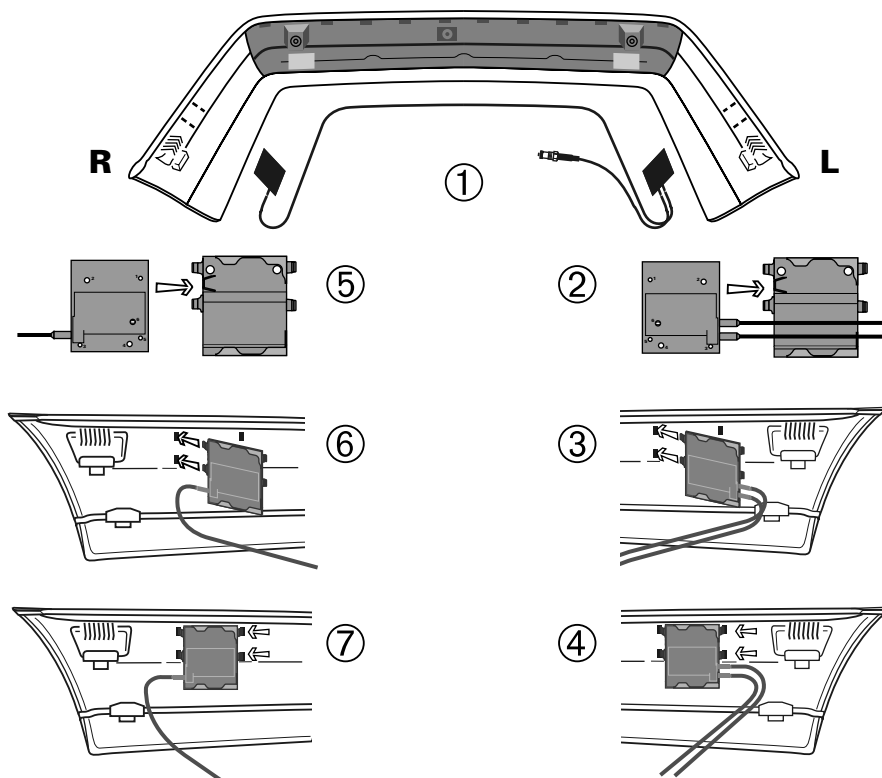
**Montage der Antennensonden**

- ① Antenne am Stoßfänger auslegen, Kabel sorgsam abwickeln.
- ② Die erste Antennensonde (2 Kabel) mit den Kabeln voraus in die Befestigungsplatte einschieben.
- ③ Diese Befestigungsplatte auf der linken Stoßfängerseite „L“ in die vorhandenen Aussparungen einsetzen.
- ④ Die federnden rechten Einhängerungen etwas nachdrücken (Pfeile) und einrasten.
- ⑤ Die zweite Antennensonde (1 Kabel) wie in der Abbildung gezeigt in die Befestigungsplatte einschieben.
- ⑥ Diese Befestigungsplatte auf der rechten Stoßfängerseite „R“ in die vorhandenen Aussparungen einsetzen.
- ⑦ Die federnden rechten Einhängerungen etwas nachdrücken (Pfeile) und einrasten.

Monteren van de antenne units

- ① De antenne voor de bumper leggen en vervolgens de kabel voorzichtig afwickelen.
- ② De eerste antenneunit (met twee kabels) met de kabels vooruit in de bevestigingsplaat schuiven.
- ③ Deze bevestigingsplaat aan de linker bumperzijde (L) in de daarvoor bedoelde uitsparing aanbrengen.
- ④ De rechter twee kunststofhaken iets indrukken totdat ze in de gaten passen en er dan indrukken.
- ⑤ De tweede antenneunit (met één kabel), zoals te zien op de afbeelding, in de bevestigingsplaat schuiven.
- ⑥ Deze bevestigingsplaat aan de rechter bumperzijde (R) in de daarvoor bedoelde uitsparing aanbrengen.
- ⑦ De rechter twee kunststofhaken iets indrukken totdat ze in de gaten passen en er dan indrukken.

Installation of antenna units

- ① Position the antenna along the bumper, straightening the cable carefully.
- ② Slide the first antenna unit (2 cables) into the mounting plate with the cables pointing in the direction of insertion.
- ③ Insert the lugs of this mounting plate into the existing slots in the left (“L”) side of the bumper.
- ④ Slightly depress (arrows) the flexible lugs on the right side of the mounting plate and engage them in their slots.
- ⑤ Slide the second antenna unit (1 cable) into the mounting plate as shown in the illustration.
- ⑥ Install this mounting plate in the slots on the right (“R”) side of the bumper.
- ⑦ Slightly depress (arrows) the flexible lugs on the right side of the mounting plate and engage them in their slots.

Montage des sondes de l'antenne

- ① Disposer l'antenne le long du pare-chocs en déroulant soigneusement le câble.
- ② Glisser tout d'abord la première sonde de l'antenne (2 câbles) avec les câbles dans la plaque de fixation.
- ③ Monter cette plaque de fixation sur le côté gauche du pare-chocs “L” dans les évidements prévus à cet effet.
- ④ Pousser légèrement les attaches droites à ressort (flèche) et les enclencher.
- ⑤ Glisser la deuxième sonde de l'antenne (1 câble) dans la plaque de fixation de la façon illustrée.
- ⑥ Monter cette plaque de fixation sur le côté droit du pare-chocs “R” dans les évidements prévus à cet effet.
- ⑦ Pousser légèrement les attaches droites à ressort (flèche) et les enclencher.

T-Modell

T-model

T-model

Modèle T

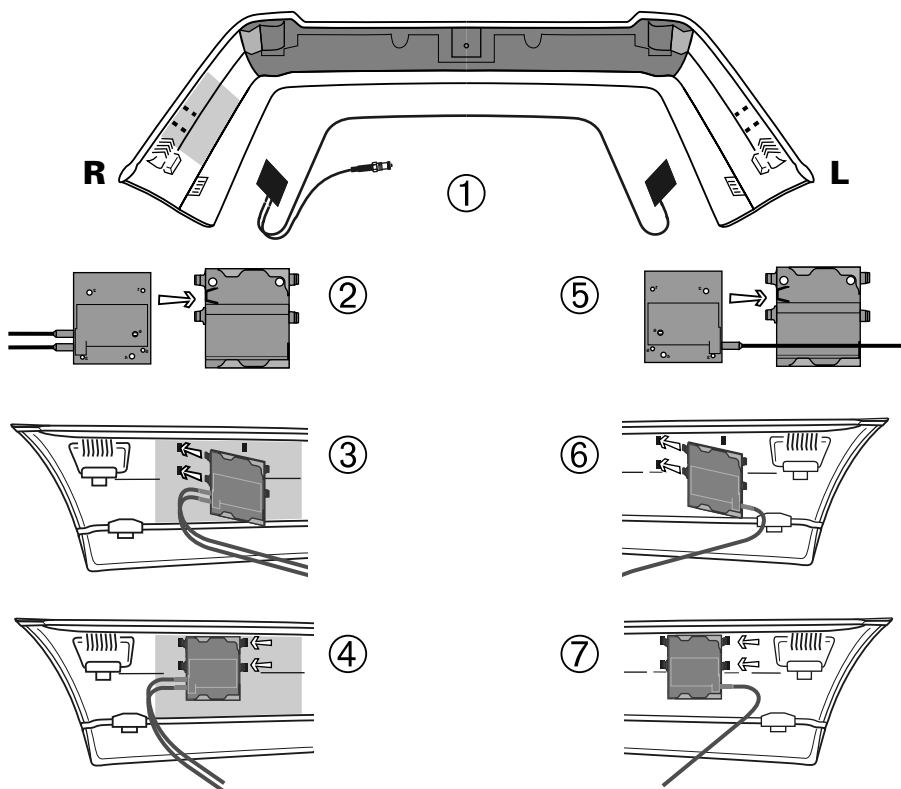

Montage der Antennensonden

- ① Antenne am Stoßfänger auslegen, Kabel sorgsam abwickeln.
- ② Die erste Antennensonde (2 Kabel) in die Befestigungsplatte einschieben.
- ③ Diese Befestigungsplatte auf der rechten Stoßfängerseite „R“ in die vorhandenen Aussparungen einsetzen. Diese sind von dem eingeklebten Dämmstoff verdeckt und müssen für die Montage freigelegt werden.
- ④ Die federnden rechten Einhängungen etwas nachdrücken (Pfeile) und einrasten.
- ⑤ Die zweite Antennensonde (1 Kabel) wie in der Abbildung gezeigt mit dem Kabel voraus in die Befestigungsplatte einschieben.
- ⑥ Diese Befestigungsplatte auf der linken Stoßfängerseite „L“ in die vorhandenen Aussparungen einsetzen.
- ⑦ Die federnden rechten Einhängungen etwas nachdrücken (Pfeile) und einrasten.

Monteren van de antenne units

- ① De antenne voor de bumper leggen en vervolgens de kabel voorzichtig afwickelen.
- ② De eerste antenneunit (met twee kabels) in de bevestigingsplaat schuiven.
- ③ Deze bevestigingsplaat aan de rechter bumperzijde (R) in de daarvoor bedoelde uitsparing aanbrengen. De uitsparingen zijn door het geluidsisolatiematerial bedekt en moeten voor de montage vrijgemaakt worden.
- ④ De rechter twee kunststofhaken iets indrukken totdat ze in de gaten passen en er dan indrukken.
- ⑤ De tweede antenneunit (met één kabel), zoals in de afbeelding te zien is, in de bevestigingsplaat schuiven.
- ⑥ Deze bevestigingsplaat aan de linker bumperzijde (L) in de uitsparingen hangen.
- ⑦ De rechter twee kunststofhaken iets indrukken totdat ze in de gaten passen en er dan indrukken.

Installation of antenna units

- ① Position the antenna along the bumper, straightening the cable carefully.
- ② Slide the first antenna unit (2 cables) into the mounting plate.
- ③ Insert the lugs of this mounting plate into the existing slots in the right ("R") side of the bumper. They are covered by the glued dam-material and must be opened for the assembly.
- ④ Slightly depress (arrows) the flexible lugs on the right side of the mounting plate and engage them in their slots.
- ⑤ Slide the second antenna unit (1 cable) into the mounting plate with the cable pointing in the direction of insertion as shown in the illustration.
- ⑥ Install this mounting plate in the slots on the left ("L") side of the bumper.
- ⑦ Slightly depress (arrows) the flexible lugs on the right side of the mounting plate and engage them in their slots.

Montage des sondes de l'antenne

- ① Disposer l'antenne le long du pare-chocs en déroulant soigneusement le câble.
- ② Glisser tout d'abord la première sonde de l'antenne (2 câbles).
- ③ Monter cette plaque de fixation sur le côté droit du pare-chocs "R" dans les évidements prévus à cet effet. Ceux-ci sont recouverts d'une matière isolante qui doit en être décollée pour le montage.
- ④ Pousser légèrement les attaches droites à ressort (flèche) et les enclencher.
- ⑤ Glisser la deuxième sonde de l'antenne (1 câble) dans la plaque de fixation avec le câble de la façon illustrée.
- ⑥ Monter cette plaque de fixation sur le côté gauche du pare-chocs "L" dans les évidements prévus à cet effet.
- ⑦ Pousser légèrement les attaches droites à ressort (flèche) et les enclencher.

Limousine

Vierdeurs

Saloon

Berline

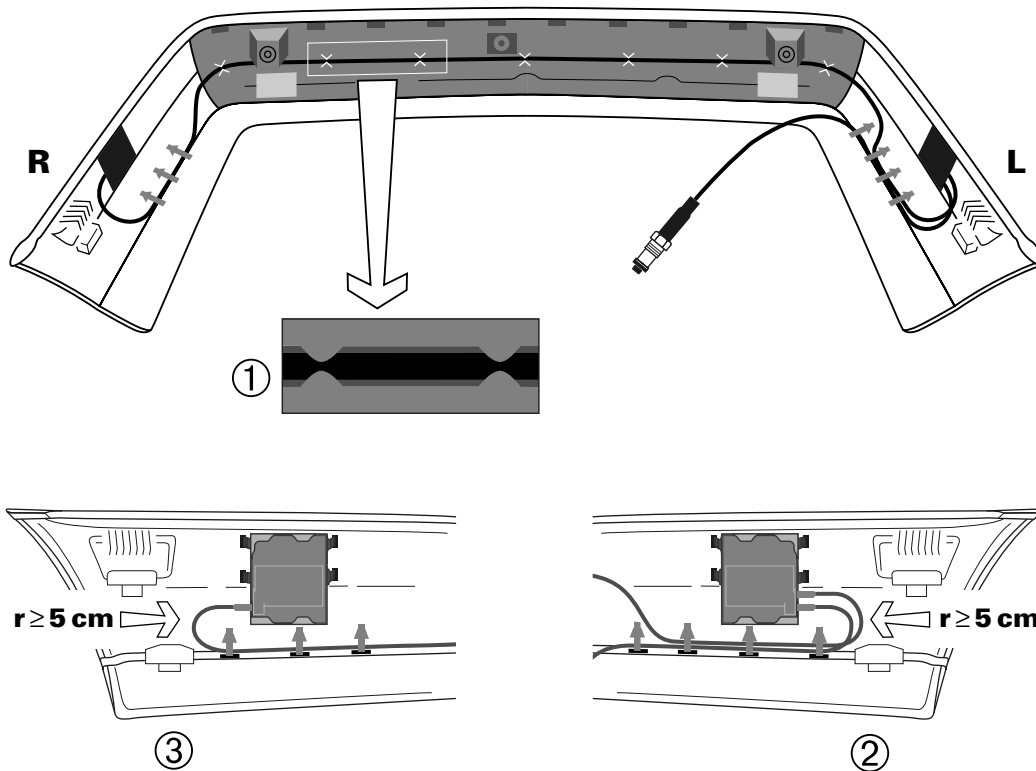

Kabelverlegung im Heckstoßfänger

- ① Sondenverbindungskabel in den Schlitz im Schaumkern einlegen (Rastrasen), dabei gleichmäßige Lage ausmitteln.
- ② Linksseitig beide Kabel unterhalb der Antennensonde mit Kabelbindern befestigen (zunächst locker angezogen).
- ③ Rechtsseitig analog vorgehen, danach Lage des Kabels optimieren, d.h. gleichmäßige Schleifen mit Radius ≥ 5 cm bilden und abschließend Kabelbinder festziehen.

Kabels plaatsen in de achterbumper

- ① Antenneunitverbindingskabel in de spleet van de schuimkern aanbrengen, er op letten dat de kabel gelijkmatig geplaatst wordt.
- ② Aan de linkerkant beide kabels onder de antenneunit met kabelbinders bevestigen (voorlopig losjes aantrekken).
- ③ Plaats de kabels aan de rechterkant op dezelfde wijze en houd rekening met een radius van minimaal 5 cm. Vervolgens de kabelbinders aantrekken.

Laying the cables in the rear bumper

- ① Lay the antenna unit connection cables in the foam core (under the projections) so that they project equally at the ends of the core.
- ② On the left side, secure both cables below the antenna unit with cable ties (do not tighten fully at this time).
- ③ Secure the cables on the right side in a similar manner. Then adjust the cable positions for uniform loops with a radius ≥ 5 cm at each side and tighten the cable ties.

Pose du câble dans le pare-chocs arrière

- ① Poser le câble de raccordement de la sonde dans la fente de l'âme en mousse (tenons d'encliquetage), déterminer ici une position régulière.
- ② Sur le côté gauche, fixer les deux câbles sous la sonde de l'antenne avec des attaches-câble (ne pas les serrer tout de suite).
- ③ Procéder de la même façon du côté droit. Optimiser ensuite la position du câble, à savoir en formant des boucles régulières de ≥ 5 cm de rayon et en serrant ensuite les attaches-câble.

T-Modell

T-model

T-model

Modèle T

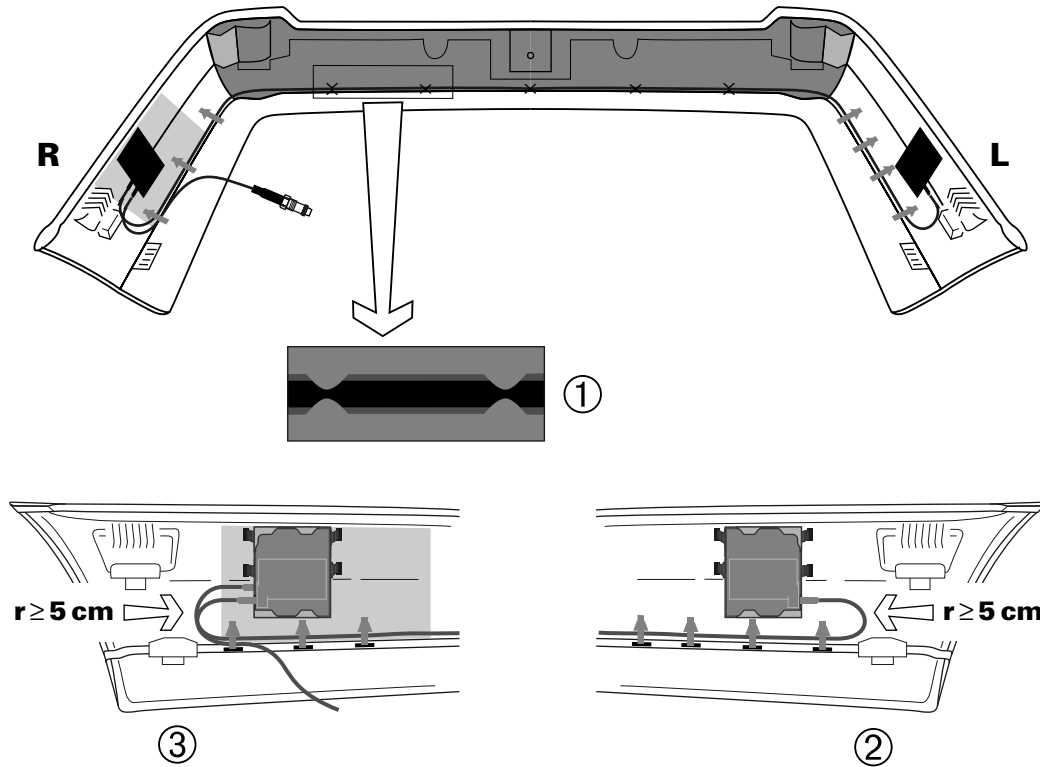
**Kabelverlegung im Heckstoßfänger**

- ① Sondenverbindungskabel in den Schlitz im Schaumkern einlegen (Rastnasen), dabei gleichmäßige Lage ausmitteln.
- ② Linksseitig das Kabel unterhalb der Antennensonde mit Kabelbindern befestigen (zunächst locker angezogen).
- ③ Rechtsseitig analog vorgehen, danach Lage der Kabel optimieren, d.h. gleichmäßige Schleifen mit Radius ≥ 5 cm bilden und abschließend Kabelbinder festziehen.

Kabels plaatsen in de achterbumper

- ① Antenneunitverbindingskabel in de spleet van de schuimkern aanbrengen, er op letten dat de kabel gelijkmatig geplaatst wordt.
- ② Aan de linkerkant onder de antenneunit met kabelbinders bevestigen (voorlopig losjes aantrekken).
- ③ Plaats de kabels aan de rechterkant op dezelfde wijze en houd rekening met een radius van minimaal 5 cm. Vervolgens de kabelbinders aantrekken.

Laying the cables in the rear bumper

- ① Lay the antenna unit connection cables in the foam core (under the projections) so that they project equally at the ends of the core.
- ② On the left side, secure the cable below the antenna unit with cable ties (do not tighten fully at this time).
- ③ Secure the cables on the right side in a similar manner. Then adjust the cables positions for uniform loops with a radius ≥ 5 cm at each side and tighten the cable ties.

Pose du câble dans le pare-chocs arrière

- ① Poser le câble de raccordement de la sonde dans la fente de l'âme en mousse (tenons d'encliquetage), déterminer ici une position régulière.
- ② Sur le côté gauche, fixer le câble sous la sonde de l'antenne avec des attaches-câble (ne pas les serrer tout de suite).
- ③ Procéder de la même façon du côté droit. Optimiser ensuite la position des câbles, à savoir en formant des boucles régulières de ≥ 5 cm de rayon et en serrant ensuite les attaches-câble.

Limousine
T-ModellVierdeurs
T-modelSaloon
T-modelBerline
Modèle T

Limousine / Vierdeurs / Saloon / Berline

T-Modell / T-model / T-model / Modèle T

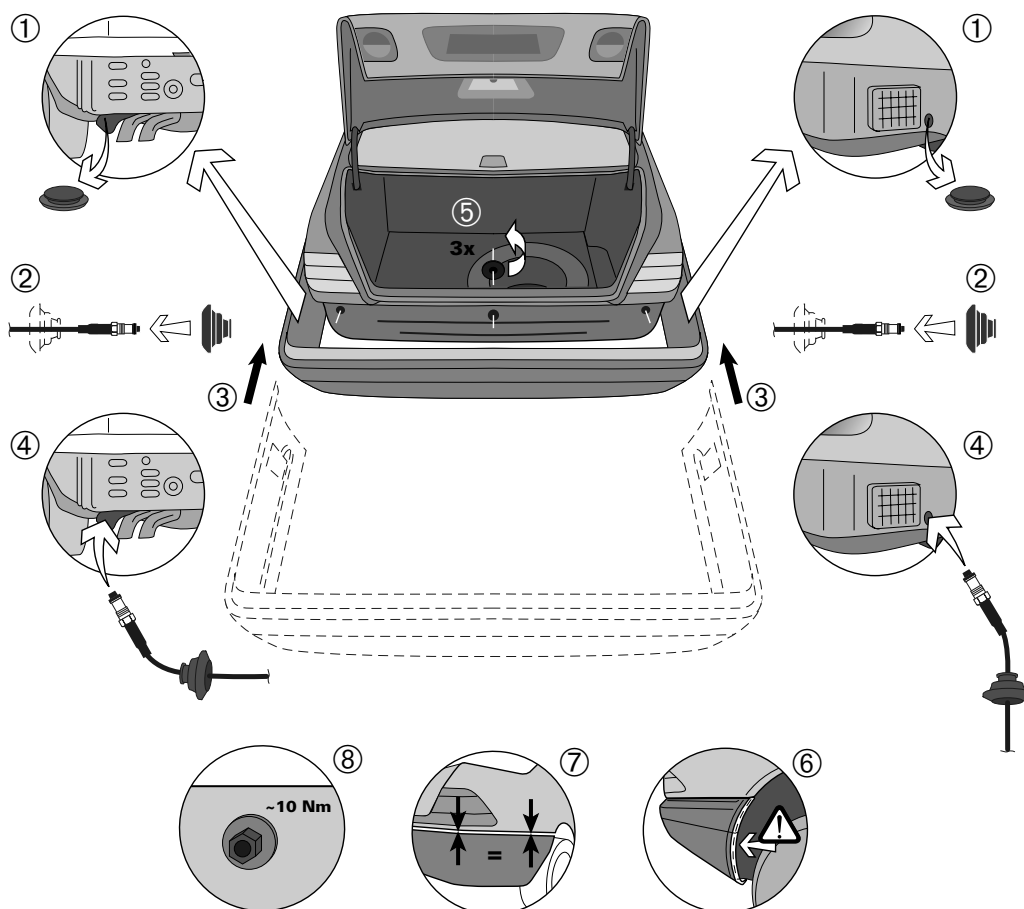
**Kabeldurchführung und Montage des Heckstoßfängers**

- ① Durchführungslöcher mit Ø 25 mm durch Entfernen der Abdeckung freilegen.
Limousine: Bodenblech hinten links.
T-Modell: rechte, hintere Seitenwand vor Entlüftungsklappe.
- ② Auf das Verbindungskabel zum S-/E-Gerät die beiliegende Dichttülle aufziehen.
- ③ Stoßfänger beidseitig in den Führungen ansetzen.
- ④ Das Kabel durch das freigelegte Loch einführen und die Dichttülle einsetzen.
- ⑤ Stoßfänger beidseitig, gleichmäßig in den Führungen nach vorne schieben, dabei Kabel von innen nachziehen und mit Kabelbindern befestigen.

Limousine: Achtung!

Abstand zum Wärmeschutzblech einhalten.

Die 3 Muttern lose aufsetzen.

- ⑥ Die Position der Spritzwand hinter der Stoßfängerschale beidseitig richten.
- ⑦ Stoßfängeroberkante mit Karosserie ausrichten und halten.
- ⑧ Die 3 Muttern anziehen (Anzugsmoment ~10 Nm).

Kabeldoorvoer en montage van de achterbumper

- ① Doorvoergat met 25mm doorsnee vrijmaken door de beschermkap te verwijderen.
Bij de vierdeurs uitvoering is het links achter te vinden, bij het T-Model is het rechts achter bij het ontluftingsrooster.
- ② Op de verbindingkabel van de telefoon de kabeldoorvoer bevestigen.
- ③ De bumper aan beide zijden in de geleiders schuiven.
- ④ De kabel door het vrijgemaakte gat invoeren en met behulp van de kabeldoorvoer afdichten.
- ⑤ Bumper aan beide zijden gelijkmatig in de geleiders schuiven, gelijktijdig de kabel van binnen aantrekken en met kabelbinders bevestigen.

Vierdeurs opletten!

Afstand van het hiteschild bewaren.

De 3 moeren los bevestigen.

- ⑥ Het binnenspatbord in de bumperschalen haken.
- ⑦ De bovenkant van de bumper ten opzichte van de carrosserie goed uitlijnen en de moeren direct stevig aandraaien.

Kabeldurchführung und Montage des Heckstoßfängers

- ① Expose the 25 mm hole by removing the cover.
Saloon: ground sheet-metal rear left.
T-Model: rear, right side-wall in front of the ventilation flap.
- ② Slide the cable grommet over the end of the connection cable leading to the telephone.
- ③ Insert the bumper in its guides on both sides.
- ④ Insert the cable through the hole exposed in step 1 and press in the cable grommet.
- ⑤ Slide the bumper forward into its guides, pushing both sides uniformly, pulling the cable from inside the car at the same time. Then secure the cable with cable ties.

Saloon: Attention!

Keep distance to the heat-protective sheet-metal.

Fit the 3 nuts, but do not tighten them yet.

- ⑥ Adjust the position of the splashboard behind the bumper shell.
- ⑦ Align the upper edge of the bumper with the bodywork and hold in this position.

Kabeldurchführung und Montage des Heckstoßfängers

- ① Dégager l'orifice de traversée de Ø 25 mm en retirant la garniture.
Berline: plaque inférieure, au fond à gauche.
Modèle T: paroi latérale au fond à droite devant le clapet de ventilation.
- ② Monter le passe-câble fourni sur le câble de raccordement vers le téléphone.
- ③ Mettre en place le pare-chocs des deux côtés dans les guides.
- ④ Introduire le câble de l'orifice dégagé et monter le passe-câble.
- ⑤ Glisser le pare-chocs vers l'avant dans les guides en le poussant simultanément des deux côtés, tirer pour ce faire le câble de l'intérieur et le fixer avec des attaches-câble.

Berline: Attention!

Garder distance de la tôle pare-chaleur.

Monter sans les serrer les 3 écrous.

- ⑥ Aligner la position du tablier derrière la coque du pare-chocs.

Abschließend das HF-Kabel zum S-/E-Gerät verlegen und Funktionsprüfung durchführen.

Hinweis:

Sollten störende Einflüsse auf Lautsprechersysteme oder Soundanlagen beim Telefonieren hörbar sein, sind die Lüftungsöffnungen mit einem feinmaschigen Drahtgeflecht (Lochgröße max. 8 mm) abzudecken.

Ausgebaute Teile in umgekehrter Reihenfolge wieder einbauen.

⑧ De 3 moeren aantrekken (aandraai moment 10 Nm).

Afsluitend de HF-kabel met de telefoon verbinden en het functioneren van de antenne testen.

Opmerking:

Als storende invloeden op luidsprekersystemen of geluidsinstallaties bij het telefoneren hoorbaar zijn, dan moeten de ventilatieopeningen met een fijnmazig kippengaas (maasgrootte max. 8 mm) afgedekt worden.

De gedemonteerde delen in omgekeerde volgorde weer inbouwen.

⑧ Tighten the 3 nuts (tightening torque ~10 Nm).

Finally, lay the HF cable so that it can be connected to the transceiver unit and check that the unit is functioning correctly.

Note:

If interference can be heard on the loudspeaker system or sound system when making a telephone call, cover the ventilation openings with a fine wire mesh (hole size max. 8 mm).

Install all parts removed above in the reverse order.

⑦ Aligner le bord supérieur du pare-chocs sur la carrosserie et le maintenir.

⑧ Serrer les 3 écrous (couple de serrage ~10 Nm).







Pour terminer, poser le câble HF vers le téléphone et effectuer un contrôle du fonctionnement.

Remarque:

Si des influences perturbantes sur les systèmes de haut-parleurs ou les installations phoniques devaient être perceptibles en téléphonant, les orifices d'aération doivent être recouverts d'un grillage de fil métallique à mailles fines (dimension maximale des trous 8 mm).

Remonter les pièces démontées dans l'ordre inverse.

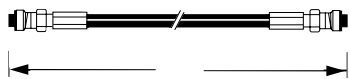
Zubehör/Toebehoren/Accessories/Accessoires

	Typ / Type / Type / Type		Bestell-Nr. / Bestellnummer / Ord. code / No de cde.
Kabelverbindungsstecker / Kabelverbindungsstecker / Cable connecting plugs / Connecteurs	KVS/BNCm		822 277-002
	KVS/TNCm		602 374-001
	KVS/MINI UHFm		822 964-001
	KVS/MINI UHFm WINKEL		602 375-001
Verbindungskabel / Verbindungskabel / Connecting cables / Câbles de liaison			
	VK-SB SUPER-LOW-LOSS 100	(l = 100 cm)	823 122-014
	VK-SB SUPER-LOW-LOSS 200	(l = 200 cm)	823 122-015
	VK-SB SUPER-LOW-LOSS 300	(l = 300 cm)	823 122-016
	VK-SB SUPER-LOW-LOSS 400	(l = 400 cm)	823 122-017
	VK-SB SUPER-LOW-LOSS 500	(l = 500 cm)	823 122-018
Kabelverbindungskupplung / Kabelverbindungskopplung / Cable connector / Coupleur de liaison par câble	KVK		602 371-001
Kabelverbindungsbus / Kabelverbindungsbus / Cable connecting socket / Douille pour câble	KVB		602 370-001

Technische Daten / Technical data / Données techniques / Technische gegevens

Frequenzbereich / Frequentie bereik / Frequency range / Gamme de fréquence	GSM900 (D1, D2)/NMT 900/AMPS/PCN 1800 (E1, E2)/PCS 1900/ PDC/PHS 824 - 1990 MHz (VSWR ≤ 1,5)
Impedanz / Impedantie / Impedance / Impédance	50 Ω
Belastbarkeit / Belastbaarheid / Load capacity / Charge admissible	20 W, Puls nach GSM-Standard / impuls volgens GSM standaard / pulse acc. to GSM standard / impulsion standard GSM
Gewinn / Versterking / Gain *)	
Hauptstrahlrichtung / Belangrijkste straalrichting / Main beam direction / Direction principale du rayonnement	3 dB
Integralwert über / Integrale waarde over / Integral value above / Valeur intégrale supérieure à 360°	0 dB

*) am Antennenfußpunkt / aan de antennevoet / at antenna feed point / au point d'embase

Hinweis:

Die Firma Hirschmann lehnt jegliche Haftung ab, wenn diese Antenne nicht entsprechend vorstehender Anleitung montiert wurde oder für andere als von Hirschmann empfohlene Anwendungen benutzt wird. Hirschmann kommt nicht für Schäden und Ansprüche auf, die durch unsachgemäße Behandlung, mangelnde Sorgfalt, Unfälle, normale Abnutzung sowie auftretende Folgeschäden entstehen. Jegliche Haftung erlischt bei Eingriffen und Veränderungen an der Antenne durch Stellen, die nicht von uns autorisiert sind.

Opmerking:

De firma Hirschmann wijst elke verantwoordelijkheid af indien deze antenne niet volgens voorschrift werd gemonteerd of werd gemonteerd op een niet daartoe geschikt voertuig. Hirschmann is niet verantwoordelijk voor schade of claims ontstaan door verkeerd gebruik, gebrekkig onderhoud, ongelukken, slijtage of indirecte schade. Hirschmann kan niet aansprakelijk gesteld worden indien de antenne gerepareerd of aangepast werd door bedrijven of personen die hiertoe niet gemachtigd zijn door ons.

Note:

Messrs Hirschmann can accept no responsibility for damages of any kind if this antenna is installed in any vehicle other than the recommended model(s). Hirschmann is not responsible for damage and claims resulting from incorrect use, lack of care, accidents, normal wear as well as consequential damage. We disclaim all liability if the antenna is repaired or modified in any way by companies or persons that are not authorized to do so by us.

Remarque:

La société Hirschmann décline toute responsabilité en cas de montage de cette antenne dans un modèle de véhicule différent de ceux recommandés. Hirschmann ne répond pas des dommages et prétentions consécutifs à une utilisation non conforme, au manque de soin, aux accidents, à l'usure normale, ainsi que des dommages indirects. Les interventions sur l'antenne et les modifications de celle-ci par des personnes non autorisées dérogent Hirschmann de toute responsabilité.

Technische Änderungen vorbehalten

Dieses Produkt ist nach seiner Verwendung entsprechend den aktuellen Entsorgungsvorschriften Ihres Landkreises / Landes / Staates als Elektronikschrott einer geordneten Entsorgung zuzuführen.

Die beschriebenen Leistungsmerkmale sind nur dann verbindlich, wenn sie bei Vertragsabschluss ausdrücklich vereinbart wurden. Diese Druckschrift wurde von Hirschmann Car Communication GmbH auf Übereinstimmung mit den beschriebenen Antennen und Antennenzubehör (Kabel, Stecker etc.) geprüft. Dennoch können Abweichungen hinsichtlich der Richtigkeit oder Genauigkeit nicht ausgeschlossen werden, sodass Hirschmann für die vollständige Übereinstimmung keine Gewähr übernimmt. Hirschmann behält sich das Recht vor, den Inhalt dieser Druckschrift ohne Ankündigung zu ändern.

Technische veranderingen voorbehouden

Dit produkt dient na gebruik, conform de milieuvoorschriften van uw land, als elektronika afval verwerkt te worden.

De informatie in deze brochure bevat algemene beschrijvingen of prestatiefactoren, die, wanneer concreet toegepast, niet altijd overeenkomen met de beschreven vorm en aangepast kunnen zijn door verdere ontwikkeling van de producten. De gewenste beschrijvingen of prestatiefactoren zijn alleen dan bindend wanneer deze uitdrukkelijk overeengekomen zijn tijdens het sluiten van het contract

Right of modification reserved

After its use, this product has to be processed as electronic scrap to a proper disposal according to the prevailing waste disposal regulations of your community / district / country / state.

The performance features described here are binding only if they have been expressly guaranteed in the contract. This publication has been created by Hirschmann Car Communication GmbH according to the best of our knowledge. Hirschmann reserves the right to change the contents of this manual without prior notice. Hirschmann can give no guarantee in respect of the correctness or accuracy of the details in this publication.

Sous réserve de modifications techniques

Ce produit doit être éliminé en tant que déchet électronique conformément au règlement actuel sur l'élimination des déchets de votre département / région / pays.

La société Hirschmann Car Communication GmbH ne se porte garante de la véracité des informations techniques que si elles ont été spécifiées de manière expresse à la signature du contrat. Le contenu de ce document a été minutieusement contrôlé afin de s'assurer qu'il corresponde bien aux antennes et accessoires (câbles, connecteurs) décrits. Toutefois, Hirschmann ne peut en aucun cas être tenu responsable de l'exactitude de ces informations. Hirschmann se réserve le droit de modifier sans préavis le contenu de ce document.

D

Hirschmann Car Communication GmbH
Stuttgarter Strasse 45 - 51
D-72654 Neckartenzlingen
Tel +49-7127-14-1873
Fax +49-7127-14-1428
E-mail: mktsales@hirschmann.de

F

Hirschmann Car Communication S.A.S
2, rue des Charpentiers
F-95330 Domont
Tel +33-1-39 35 44 52
Fax +33-1-39 35 44 46
E-mail: hcc@hirschmann.fr

USA

Hirschmann Car Communication, Inc.
1116 Centre Road
Auburn Hills, MI 48326
Tel +1-248 373 7150
Fax +1-248 276 2350
E-mail: sales@hirschmann-mi.com